

Pokud si s předstartovní šifrou nevíte rady, nemusíte se stresovat, její řešení není potřebné k průchodu hrou (jde jen o "rozehřívací kolo"). Pokud přesto chcete šifru vyluštit a nevíte si rady, bude ve startovní obálce vložena jedna kopie s jednodušším zadáním.

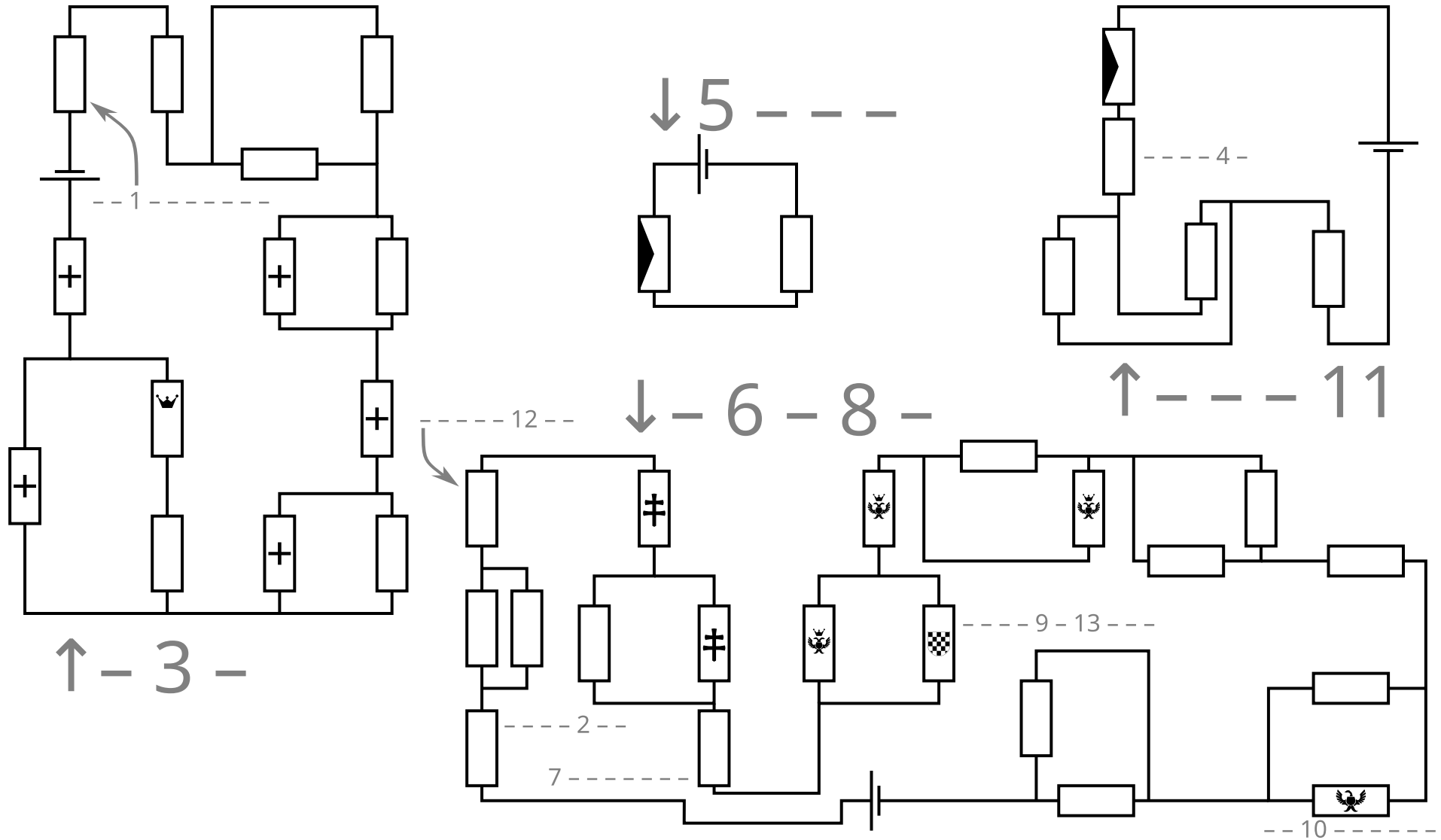

Za předání správného hesla napsaného na papírku (na kterém je napsáno i jméno týmu) u registračního stánku nejpozději do 18:00 dostane tým drobnou pozornost od organizátorů za vyřešení. Na sdělení správného hesla má každý tým nejvýše tři pokusy.